

COGNEX

DataMan[®] série 470

Guide de référence rapide

09 avril 2020



Précautions

Pour réduire le risque de blessures ou de dommages à l'équipement, respecter les précautions suivantes lors de l'installation du produit Cognex :

- Le lecteur est conçu pour être alimenté par un bloc d'alimentation de type UL ou NRTL avec une sortie de 24 V CC d'une intensité d'au moins 2 A en continu et une intensité de courant de court-circuit de moins de 8 A et une puissance maximum de moins de 100 VA et marqué classe 2 ou Limited Power Source (LPS). Toute autre tension provoque un risque d'incendie ou de choc électrique et peut endommager les composants. Il convient de respecter les normes et règlements nationaux et locaux applicables.
- Acheminez les câbles à l'écart des câblages de courant fort ou des sources d'alimentation haute tension pour réduire les risques d'endommagement ou de dysfonctionnement dus aux causes suivantes : surtension, bruit de ligne, décharges électrostatiques (ESD) ou autres irrégularités de l'alimentation.
- Ne pas installer de produits Cognex dans des endroits où ils seront exposés à des risques environnementaux tels que les excès de poussière, de chaleur, d'humidité, de chocs, de vibrations, de substances corrosives, de substances inflammables ou d'électricité statique.
- N'exposez pas le capteur d'images aux rayons laser. Les capteurs d'images peuvent être endommagés par les rayons laser directs ou réfléchis. Si votre application nécessite des rayons laser qui pourraient atteindre le capteur d'images, utilisez un filtre de lentille dont la longueur d'onde correspond au laser. Pour recevoir des propositions, contactez votre intégrateur local ou votre ingénieur d'application.

- Les changements ou modifications non expressément approuvés par le tiers en charge de la conformité réglementaire sont susceptibles d'entraîner la révocation de l'autorisation d'utilisation de l'appareil.
- Inclure des branchements avec les connexions de câbles.
- Veillez à ce que le rayon de courbure du câble commence à au moins six pouces du connecteur. Le blindage du câble peut être endommagé ou les câbles peuvent être endommagés ou s'user plus rapidement si un rayon de branchement ou de courbure est plus serré que 10x le diamètre du câble.
- Il convient d'utiliser le périphérique conformément aux instructions dans le présent manuel.
- Toutes les spécifications sont fournies exclusivement à titre d'information et peuvent être modifiées sans avis préalable.

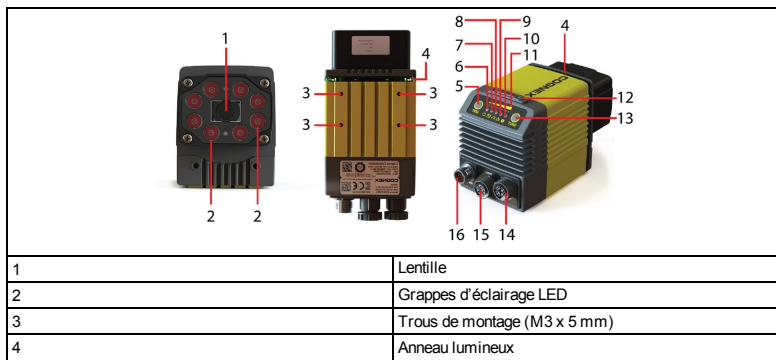

Présentation du produit





5	Bouton de déclenchement
6	Alimentation
7	État de l'apprentissage
8	Indicateur lecture/non lecture
9	Réseau
10	Erreur
11	Crête-mètre
12	Emplacement pour carte SD
13	Bouton de réglage
14	Ethernet
15	Contrôle de l'éclairage externe
16	Alimentation, E/S et RS-232

DataMan 470 Accessoires série

OPTIONS ET CACHES DE LENTILLES

Accessoire		DM474	DM475
Lentille 8 mm F5.6 à ouverture fixe	LEC-CFF08-F5.6		<input checked="" type="checkbox"/>
Lentille 12 mm F8 à ouverture fixe	LEC-CFF12-F8		
Lentille 16 mm F8 à ouverture fixe	LEC-CFF16-F8		
Lentille 25 mm F8 à ouverture fixe	LEC-CFF25-F8		
Lentille 35 mm F8 à ouverture fixe	LEC-CFF35-F8		
Lentille 40 mm F8 à ouverture fixe	LEC-CFF40-F8		
Lentille 50 mm F8 à ouverture fixe	LEC-CFF50-F8		
Module de lentille liquide et lentille préfocalisée de 10,3* mm ou de 10,3 mm IR** M12 avec clé	DMLN-10LL-SMT DMLN-10LL-IR-SMT		<input checked="" type="checkbox"/>





Accessoire			DM474	DM475
Module de lentille liquide 24 mm F6*	DM360-LENS-24LL		✓	
Module de lentille liquide 24 mm F6***	DMLN-C24F06-LL-IR			
Module de lentille liquide 24 mm F10*	DMLN-C24F10-LL			
Lentille 10 mm F5 à mise au point automatique (utiliser avec HPIT)*	DMLN-C10F05-HSLL		✓	
Lentille 16 mm F8 à mise au point automatique (utiliser avec HPIT)*	DMLN-C16F08-HSLL			
Lentille 24 mm F6 à mise au point automatique (utiliser avec HPIT)*	DMLN-C24F06-HSLL			✓
Lentille 35 mm F8 à mise au point automatique (utiliser avec HPIT)*	DMLN-C35F08-HSLL			

* Avec filtre anti IR intégré

** Sans filtre anti IR intégré









*** Sans filtre anti IR intégré et avec filtre de lumière du jour intégré







CACHES DE LENTILLES ET ÉCLAIRAGE INTÉGRÉ

Accessoire			DM474	DM475
Cache de montage en C pour lentilles à montage en C	DM300-CMCOV		✓	✓
Cache de montage en C court pour lentilles à montage en C	DM300-CMCOV-SH		✓	✓
Kit d'extension	DM300-EXT		✓	✓
Cache de montage en C pour lentilles DM500 (utiliser avec HPIA)	DM500-CMTLC-000		✓	✓
Extenseur de cache de lentille DM500	DM500-LNSEXT-000		✓	✓





Accessoire		DM474	DM475
<p>Éclairage intégré LED rouge haute puissance, lentille 10,3 mm (Groupe de risque LED rouge exempt selon CEI 62471, groupe de risque viseur LED vert exempt selon CEI 62471)</p>	DM360-HPIL-RE	 ✓	
<p>Éclairage intégré LED rouge polarisé haute puissance, sécurité ESD, lentille 10,3 mm (Groupe de risque LED rouge exempt selon CEI 62471, groupe de risque viseur LED vert exempt selon CEI 62471)</p>	DM360-HPIL-RE-P		
<p>Éclairage intégré LED blanche haute puissance, lentille 10,3 mm (Groupe de risque LED blanche faible selon CEI 62471, groupe de risque viseur LED vert exempt selon CEI 62471)</p>	DM360-HPIL-WHI		
<p>Éclairage intégré LED rouge haute puissance, lentille liquide 24 mm (Groupe de risque LED rouge exempt selon CEI 62471, groupe de risque viseur LED vert exempt selon CEI 62471)</p>	DMLT-HPIL-RE		
<p>Éclairage intégré LED rouge polarisé haute puissance, sécurité ESD, lentille liquide 24 mm (Groupe de risque LED blanche faible selon CEI 62471, groupe de risque viseur LED vert exempt selon CEI 62471)</p>	DMLT-HPIL-RE-P		
<p>Éclairage intégré LED blanche haute puissance, lentille liquide 24 mm (Groupe de risque LED blanche faible selon CEI 62471, groupe de risque viseur LED vert exempt selon CEI 62471)</p>	DMLT-HPIL-WHI		
<p>Éclairage intégré LED infrarouge haute puissance, sécurité ESD, lentille liquide 10,3 et 24 mm (Groupe de risque LED IR exempt selon CEI 62471, groupe de risque viseur LED vert exempt selon CEI 62471)</p>	DMLT-HPIL-IR-W		

ÉCLAIRAGE EXTÉRIEUR ET ÉCLAIRAGE HAUTE PUISSANCE





Accessoire			DM474	DM475			
Anneau lumineux	CLRR-R7030G1CLR		✓	✓			
Rétro-éclairage	CLRB-F100100G1		✓	✓			
Éclairage coaxial (DOAL)	CLRO-K5050G1		✓	✓			
Éclairage concentré	CLRS-P14G1		✓	✓			
Éclairage rasant	CLRD-D120G1		✓	✓			
Brique lumineuse, bleue étroite	IVSL-ODDM-S75-470		✓	✓			
Brique lumineuse, rouge étroite	IVSL-ODDM-S75-625						
Brique lumineuse, blanche étroite	IVSL-ODDM-S75-WHI						
Barre lumineuse, rouge large	IVSL-YLW2X-625		✓	✓			
Barre lumineuse, rouge étroite, polariseur linéaire	IVSL-YLW2X-625P						
Barre lumineuse, infrarouge étroite	IVSL-YLW2X-850						
Barre lumineuse, bleue étroite	IVSL-YLW2X-470						
Barre lumineuse, rouge large	IVSL-YLW2X-625-W						
Barre lumineuse, blanche étroite	IVSL-YLW2X-WHI						
Barre lumineuse, blanche large	IVSL-YLW2X-WHI-W						
Barre lumineuse, blanche large, polariseur linéaire	IVSL-YLW2X-WHIP-W						
Barre lumineuse, bleue	IVSL-LX520-470					✓	✓
Barre lumineuse, rouge	IVSL-LX520-625						
Lumière série LX280, bleue	IVSL-LX280-470		✓	✓			
Lumière série LX280, rouge	IVSL-LX280-625						









Accessoire			DM474	DM475			
Boîtier pour kit de polariseur linéaire	DM30X-HPIA3-LP		✓	✓			
HPIA, rouge étroit	DM30X-HPIA3-625		✓	✓			
HPIA, rouge large	DM30X-HPIA3-625-W						
HPIA, blanc étroit (Groupe de risque LED blanche faible selon CEI 62471)	DM30X-HPIA3-WHI						
HPIA, blanc large (Groupe de risque LED blanche faible selon CEI 62471)	DM30X-HPIA3-WHI-W						
HPIA, bleu étroit (Groupe de risque LED blanche faible selon CEI 62471)	DM30X-HPIA3-470						
HPIA, bleu large (Groupe de risque LED blanche faible selon CEI 62471)	DM30X-HPIA3-470-W						
HPIA, infrarouge étroit (Groupe de risque LED blanche faible selon CEI 62471)	DM30X-HPIA3-IR						
HPIA, infrarouge large (Groupe de risque LED blanche faible selon CEI 62471)	DM30X-HPIA3-IR-W						
HPIT, rouge, large, lentille 10 et 16 mm (Groupe de risque LED rouge exempt selon CEI 62471)	DMLT-HPIT-RE-W					✓	✓
HPIT, rouge, standard, lentille 24 mm (Groupe de risque LED rouge exempt selon CEI 62471)	DMLT-HPIT-RE-S						
HPIT, blanc, large, lentille 10 et 16 mm (Groupe de risque LED blanche faible selon CEI 62471)	DMLT-HPIT-WHI-W						
HPIT, blanc, standard, lentille 24 mm (Groupe de risque LED blanche faible selon CEI 62471)	DMLT-HPIT-WHI-S						
Cache avant polarisé	DMLA-HPIT-PLCOV		✓	✓			
Cache avant transparent	DMLA-HPIT-CLCOV						
Cache avant diffus	DMLA-HPIT-DLCOV						
Cache avant à dôme passif	DMLA-HPIT-DFCOV		✓	✓			
Adaptateur (inclut un adaptateur de port d'éclairage PCB)	DMLA-HPIT-ADAP470		✓	✓			

EXTENSEURS DU CHAMP DE VUE

Accessoire			DM474	DM475
Extenseur du champ de vue avec support	DMA-XPAND-100		✓	
Extenseur du champ de vue	DMA-XPAND-150		✓	
Extenseur du champ de vue	DMA-XPAND-250		✓	
Extenseur du champ de vue	DMA-XPAND-300		✓	

AUTRES

Accessoire			DM474	DM475
Câble de connexion RS-232	CCB-M12xDB9Y-05		✓	✓
Câble de connexion 24 V, E/S, RS-232 (y droit/en angle, xx spécifie la longueur)	CCB-M12x12Fy-xx		✓	✓
Câble de connexion 24 V, E/S, RS-232	CCBL-05-01			
Câble d'alimentation et câble épanoui E/S, M12-12 droit, xx spécifie la longueur : 5 m, 10 m, 15 m, en angle, xx spécifie la longueur : 5 m, 10 m, 15 m	CCB-PWRIO-xx CCB-PWRIO-xxR			
Câble d'alimentation pour plusieurs barres lumineuses (utiliser en combinaison avec IVSL-5PM12-5)	CCB-FOV25-MAL-012		✓	✓
Adaptateur de câble Ethernet codé X à codé A, 0,5 m	CCB-M12X8MS-XCAC			
Câble Ethernet codé X vers RJ45 (xx indique la longueur : 2, 5, 15, 30 m)	CCB-84901-2001-xx		✓	✓

Accessoire			DM474	DM475
Câble d'éclairage externe (xxx spécifie la longueur) compatible avec l'éclairage CLRR/CLRB/CLRO/CLRS/CLRD	CCB-M12x4MS-xxx		✓	✓
Câble de contrôle de l'éclairage externe pour DataMan, longueur 5 mètres avec câbles non sertis	CCB-M12XFLY-05			
Câble pour barre lumineuse (xxx spécifie la longueur : 300, 500, 1000, 2000 mm) compatible avec les éclairages IVSL, sauf IVSL-LX280	IVSL-5PM12-Jxxx			
Câble d'éclairage série LX280	IVSL-FSK-J5000		✓	✓
Câble d'extension E/S, 5 m droit	CKR-200-CBL-EXT		✓	✓
Viseur laser (utiliser avec HPIA)	DM300-AIMER-00		✓	✓
Module de connexion (4 ou 1 caméras) (xx peut être US, EU, UK ou JP)	DMA-CCM-4X-xx ou DMA-CCM-1-xx	 	✓	✓
Kit plaque de fixation	DMBK-470-MNT		✓	✓
Plaque de fixation sur pivot	DM100-PIVOTM-00		✓	✓
Dissipateur thermique externe	DMHS-370-470		✓	✓

AVERTISSEMENT : Pour DM300-AIMER-00 et HPIT équipés de laser : ces dispositifs ont été testés en conformité avec la norme CEI 60825-1, 3ème éd., 2014 et ont reçu une certification indiquant qu'ils sont conformes aux seuils d'un périphérique laser de Classe 2.



LASER LIGHT - DO NOT STARE INTO BEAM
CLASS 2 LASER PRODUCT 650nm <1mW
CLASSIFIED PER IEC 60825-1, Ed 3, 2014

Complies with FDA performance standards for laser products except for deviations pursuant to Laser Notice No. 50, dated June 24, 2007



Dimensions

A	Zone d'émission de la lumière
B	Axe optique

DataMan 474 avec éclairage haute puissance intégré (HPIL)

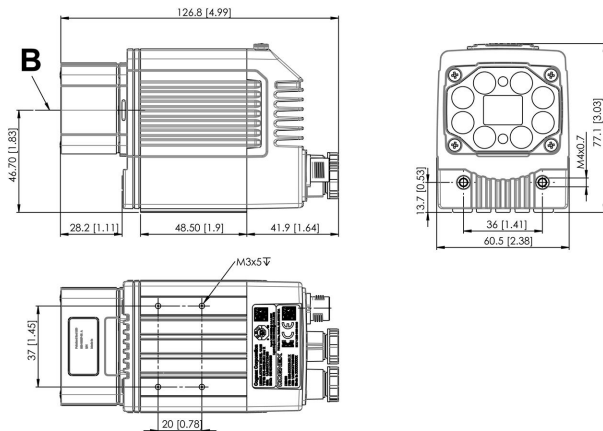

Série DataMan 470 avec accessoire d'éclairage haute puissance (HPIA)

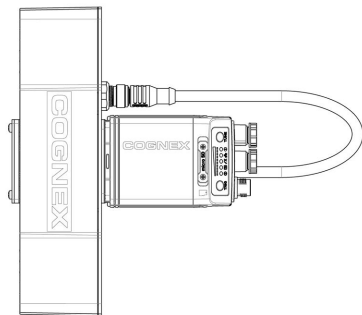
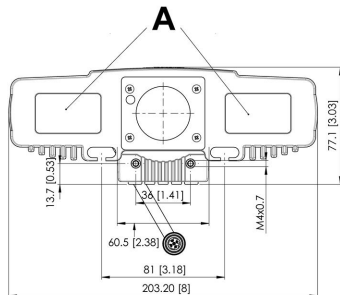
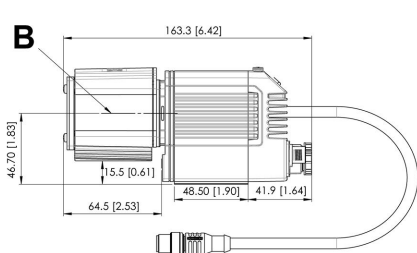

Série DataMan 470 avec torche haute puissance intégrée (HPIT)

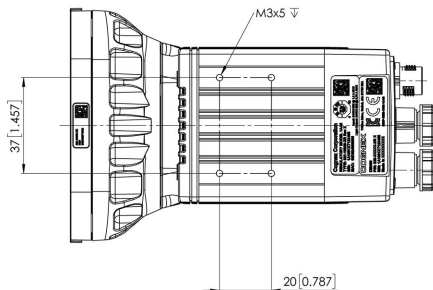
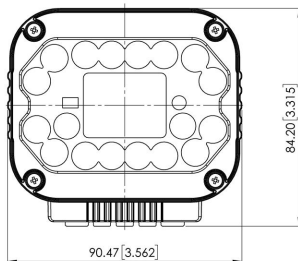
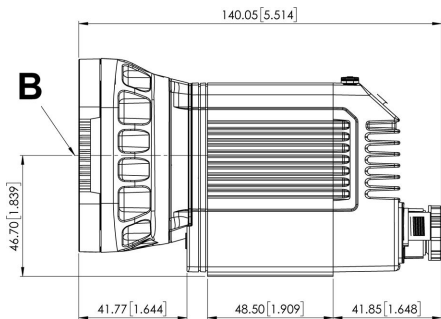

Champ de vue et distances de lecture

i Remarque : En raison des tolérances, les plages peuvent varier de +/- 5 % d'une unité à l'autre.

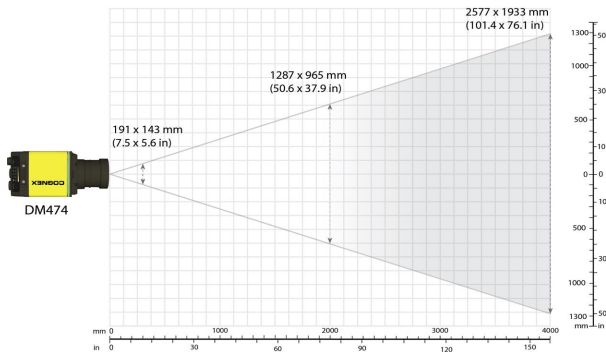

Périphérique	Distances en mm/code 1D min. HSSL 10 mm		Distances en mm/code 2D min. HSSL 10 mm	
	DM474	445	6 mil	307
591		8 mil	408	8 mil
738		10 mil	509	10 mil
958		13 mil	660	13 mil
1104		15 mil	761	15 mil
1471		20 mil	1013	20 mil

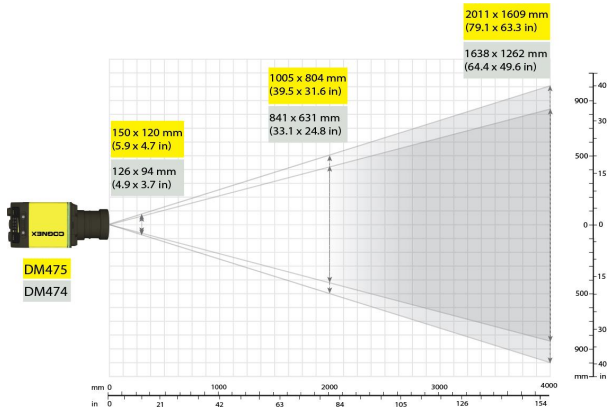

Périphérique	Distances en mm/code 1D min. HSSL 16 mm		Distances en mm/code 2D min. HSSL 16 mm	
	DM47x	676	6 mil	465
901		8 mil	620	8 mil
1125		10 mil	774	10 mil
1462		13 mil	1006	13 mil
1687		15 mil	1160	15 mil
2249		20 mil	1547	20 mil

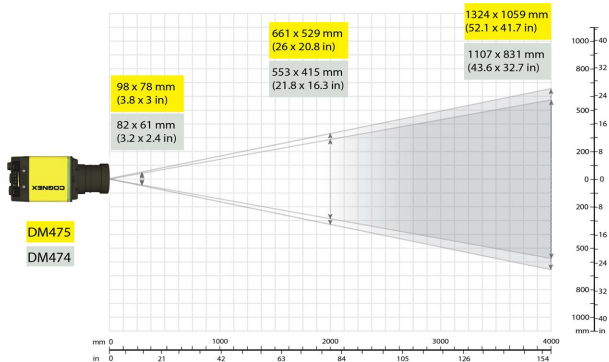

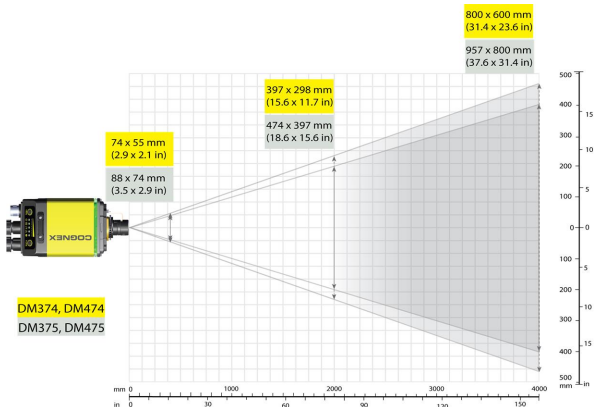

Périphérique	Distances en mm/code 1D min. HSLL 24 mm		Distances en mm/code 2D min. HSLL 24 mm	
	DM47x	1029	6 mil	709
1370		8 mil	944	8 mil
1711		10 mil	1178	10 mil
2223		13 mil	1530	13 mil
2564		15 mil	1764	15 mil
	3417	20 mil	2351	20 mil



Périphérique	Distances en mm/code 1D min. HSSL 35 mm		Distances en mm/code 2D min. HSSL 35 mm	
	DM47x	1300	6 mil	835
1750		8 mil	1110	8 mil
2170		10 mil	1390	10 mil
2820		13 mil	1800	13 mil
3250		15 mil	2080	15 mil
4335		20 mil	2770	20 mil

Raccorder le Lecteur

 **ATTENTION** : Le blindage du câble Ethernet doit être mis à la terre au niveau de l'extrémité. L'appareil dans lequel le câble est branché (switch ou routeur) doit être muni d'un connecteur Ethernet relié à la terre. Il convient d'utiliser un voltmètre numérique pour confirmer la mise à la terre. Si l'appareil à l'extrémité n'est pas relié à la terre, il convient d'ajouter un câble de terre en conformité avec les normes électriques locales.

 **ATTENTION** : Pour réduire les émissions, raccorder l'extrémité du blindage du câble épanoui à la terre du châssis.

Procédez selon les étapes suivantes :

1. Montez le lecteur.
2. Raccordez le câble Ethernet à un ordinateur ou à un switch.
3. Connectez le câble épanoui à une alimentation 24 V.

Pour plus d'informations sur le brochage et la couleur des câbles, voir la section *Connexions, optique et éclairage* dans le *Manuel de référence DataMan 470 Lecteur*.

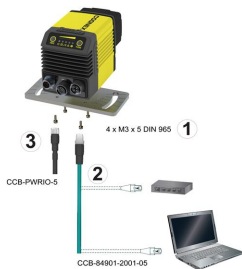

Installation

Les procédures et spécifications d'installation sont présentées en détail dans le *Manuel de référence DataMan 470 Série Lecteur* qui est installé grâce à l'outil de configuration DataMan. Dans le menu Démarrer de Windows, sélectionnez les options suivantes pour y accéder : *Tous les programmes > Cognex > Logiciel DataMan vx.x.x > Documentation*.

Remarque :



- Les câbles sont vendus séparément.
- Si un composant standard manque ou est endommagé, contactez immédiatement votre Prestataire de service autorisé (ASP) Cognex ou l'assistance technique Cognex.



ATTENTION : Tous les connecteurs de câble sont « configurés » pour correspondre aux connecteurs sur le système DataMan ; ne pas forcer sur les connecteurs sous peine de les endommager.

Montage



ATTENTION : Il est recommandé de mettre à la terre le lecteur, soit en montant le lecteur sur un support disposant d'un connecteur de terre ou en fixant un fil du support de montage du lecteur à la terre du châssis ou à la prise de terre. Si un fil de terre est utilisé, il convient de le relier à l'un des quatre points de fixation sur la plaque arrière du lecteur ; pas sur les points de fixation à l'avant du lecteur.

La fixation du lecteur DataMan avec un léger angle (15°) peut réduire les reflets et améliorer les performances.

Utilisez les trous de montage situés à l'arrière pour monter le lecteur DataMan.

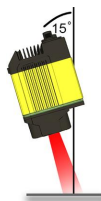

Pour plus d'informations concernant le montage, voir le *Manuel de référence de DataMan 470 Lecteur série 370*.

Connecter le câble Ethernet

ATTENTION : Le blindage du câble Ethernet doit être mis à la terre au niveau de l'extrémité. L'appareil dans lequel le câble est branché (switch ou routeur) doit être muni d'un connecteur Ethernet relié à la terre. Il convient d'utiliser un voltmètre numérique pour confirmer la mise à la terre. Si l'appareil à l'extrémité n'est pas relié à la terre, il convient d'ajouter un câble de terre en conformité avec les normes électriques locales.



1. Raccordez le connecteur M12 du câble Ethernet au connecteur ENET du système DataMan.
2. Raccordez le connecteur RJ-45 du câble Ethernet à un switch/routeur ou à un ordinateur, selon le cas.

Connecter le câble épanoui



ATTENTION : Pour réduire les émissions, raccorder l'extrémité du blindage du câble épanoui à la terre du châssis.

Remarque :



- Le câblage E/S ou les ajustements sur les périphériques E/S doivent être effectués lorsque le lecteur n'est pas sous tension.
- Vous pouvez raccourcir les câbles non utilisés ou vous servir d'un lien en matériau non conducteur pour les attacher. Maintenir les câbles nus à distance du câble +24 VCC.

1. Contrôlez que le bloc d'alimentation 24 VCC est débranché et qu'il ne reçoit pas de courant.
2. Raccordez les câbles +24 VCC et Terre du câble épanoui aux raccords correspondants du bloc d'alimentation.



ATTENTION : Ne jamais raccorder des tensions différentes de 24 VCC. Toujours respecter la polarité indiquée.

3. Raccordez le connecteur M12 du câble épanoui au connecteur DataMan 470 série 24 VCC du lecteur.
4. Rétablir l'alimentation en tension du bloc d'alimentation 24 VCC et le mettre en marche si nécessaire.

Installer le logiciel et la documentation et raccorder le Lecteur

Raccordez votre lecteur à l'alimentation et au réseau grâce aux étapes suivantes :

1. Connectez les câbles E/S+RS232+24 V à votre lecteur.
2. Pour une connexion réseau, connectez votre lecteur à votre réseau à l'aide d'un câble Ethernet.
3. Connectez le câble à une alimentation 24 V.

Pour configurer un lecteur de la série DataMan 470, l'outil de configuration DataMan doit être installé sur un PC en réseau. L'outil de configuration DataMan est disponible sur le site d'assistance DataMan :

<http://www.cognex.com/support/dataman>.

1. Après l'installation du logiciel, raccordez le lecteur série DataMan 470 à votre ordinateur.
2. Lancez l'outil de configuration DataMan et cliquez sur **Actualiser**.
3. Sélectionnez votre lecteur série DataMan 470 dans la liste et cliquez sur **Connecter**.

Spécifications DataMan 470 série Lecteur

Poids	373 g avec adaptateur montage en S, sans cache avant en caoutchouc	
Consommation électrique	<ul style="list-style-type: none"> • 24 VCC $\pm 10\%$, 1,5 A maximum (HPIL* et HPIT**) • 24 VCC, 250 mA maximum (non HPIL)* • 24 VCC, 1 000 mA (HPIA)*** <p>Fourni par LPS ou NEC classe 2 uniquement.</p> <p>*HPIL désigne un des accessoires DM360-HPIL-xxx-xx ou DMLT-HPIL-xxx-xx. **HPIT désigne un des accessoires DMLT-HPIT-xxx-xx. ***HPIA désigne un des accessoires DM30X-HPIA3-xxx-xx.</p>	
Connecteur d'éclairage	Tension de sortie	20 V – 26,4 V La tension peut descendre en dessous de la tension d'entrée nominale en fonction de la longueur du câble.
	Courant moyen max.	1 A
	Courant de fonctionnement de crête	1,5 A jusqu'à 100 μ s, la moyenne ne doit pas dépasser 1 A
	Courant de démarrage max.	5 A, pas plus de 0,4 As
Température de boîtier ¹	0 °C - 57 °C (32 °F - 134,6 °F)	
Température de fonctionnement ²	0 °C - 40 °C (32 °F - 104 °F)	
Température de stockage	-20 °C - 80 °C (-4 °F - 176 °F)	
Humidité	< 95 % sans condensation	
Indice de protection	IP67 avec les câbles et le cache de lentille adapté en place	

¹ Des mesures de refroidissement supplémentaires peuvent s'avérer nécessaires pour maintenir la température du boîtier en-dessous de 50 °C. Il peut s'agir entre autres de radiateurs supplémentaires ou de mouvement d'air.

² Dans les situations où la température de fonctionnement dépasse 40 °C, un dissipateur thermique externe est nécessaire.

Chocs (transport et stockage)	CEI 60068-2-27 : 18 chocs (3 chocs de chaque polarité sur chaque axe (X, Y, Z) 80 Gs (800 m/s ² à 11 ms, semi-sinusoïdale) avec les câbles ou les fiches de câble et le cache de lentille adapté en place.		
Vibrations (transport et stockage)	CEI 60068-2-6 : test de vibration dans chacun des trois axes principaux pendant 2 heures à 10 G (10 à 500 Hz à 100 m/s ² / 15 mm) avec les câbles ou les fiches de câble et le cache de lentille adapté en place.		
RS-232	Rx/D, Tx/D selon TIA/EIA-232-F		
Codes	DataMan 474 Codes-barres 1-D : Codabar, Code 39, Code 128, et Code 93, 2/5 entrelacé MSI, UPC/EAN/JAN, Code25 Codes 2-D : Data Matrix (IDMax et IDQuick : ECC 0, 50, 80, 100, 140 et 200), code QR et code microQR, MaxiCode, DotCode Codes employés : PDF 417, Micro PDF	DataMan 475 Codes-barres 1-D : Codabar, Code 39, Code 128, et Code 93, 2/5 entrelacé, MSI, UPC/EAN/JAN, Code25 Codes 2-D : Data Matrix (IDMax et IDQuick : ECC 0, 50, 80, 100, 140, and 200), code QR et code microQR	
Limites du fonctionnement des E/S séparées	Sorties HS 0,1,2,3	I _{MAX}	50 mA
		R _{MIN}	@ 12 VCC 200 Ω
	Entrée 0 (Déclencheur)	V _{IH}	±15 — ±28 V
	Entrée 1,2,3	V _{IL}	0 — ± 5 V
		I _{TYP}	@ 12 VCC 2,0 mA
			@ 24 VCC 4,2 mA
Vitesse Ethernet	10/100/1000		
Mode duplex	Duplex intégral ou semi-duplex		

Spécifications de l'imageur Lecteur série DataMan 470

Spécifications	Imageur DataMan 474	Imageur DataMan 475
Capteur d'images	CMOS 1/1,8 pouce	Obturbateur global CMOS 2/3 pouce
Propriétés du capteur d'images	7,2 mm x 5,4 mm (H x V), 3,45 µm pixels carrés	8,8 mm x 6,6 mm (H x V), 3,45 µm pixels carrés
Résolution (en pixels)	2048 x 1536	2448 x 2048
Vitesse de l'obturateur électronique	Exposition minimale : 15 µs Exposition maximale : 25 ms avec éclairage intérieur/100 000 µs avec éclairage extérieur	Exposition minimale : 15 µs Exposition maximale : 25 ms avec éclairage intérieur/100 000 µs avec éclairage extérieur
Acquisition de l'image à une résolution complète	Max 55 Hz	Max 37 Hz
Type de lentille	Voir <i>DataMan 470 Accessoires série</i> à la page 4	

*Restrictions pour les lentilles à montage en C :

- La longueur du filet ne doit pas dépasser 5,4 mm.
- Pour une lentille, la distance entre le bourrelet de la montage en C et le bas de la lentille ne doit pas dépasser 5,4 mm. Une entretoise peut être nécessaire pour la lentille.
- Lorsque vous utilisez le cache de lentille à montage en C, les dimensions, y compris entretoise et filtres, ne doivent pas dépasser 32 x 42 mm (diamètre x longueur).

LED et longueurs d'ondes laser

Le tableau ci-dessous indique les différents types de LED et les longueurs d'ondes maximales respectives :

LED	λ [nm]
BLANCHE	6 500 K (température de couleur)
BLEUE	470
ROUGE	617
ROUGE HAUTE PUISSANCE	617
IR	850
TORCHE - BLANCHE	2 500 à 5 000 K (température de couleur)
TORCHE - ROUGE	625

Réglementation et conformité

Remarque : Pour consulter la déclaration CE et les informations les plus récentes concernant la conformité à la réglementation, voir le site d'assistance en ligne Cognex : cognex.com/support.

Les lecteurs DataMan 470 disposent du modèle de réglementation R00062, et sont au minimum conformes aux exigences de sécurité d'utilisation de tous les organismes de normalisation concernés. Néanmoins, comme avec tout appareil électrique, il convient de respecter les consignes suivantes. Lisez-les attentivement avant toute utilisation.

Sécurité et conformité	
Fabricant	Cognex Corporation One Vision Drive Natick, Massachusetts 01760 États-Unis
États-Unis	Modèle TÜV SÜD AM SCC/NRTL OSHA pour la réglementation UL/CAN 61010-1. FCC Partie 15, classe A Cet appareil a été testé et est conforme aux réglementations FCC - Partie 15 concernant les appareils numériques de Classe A. Ces réglementations sont destinées à fournir une protection raisonnable contre les interférences nuisibles en cas d'utilisation dans un environnement commercial. Cet appareil génère, exploite et émet de l'énergie radioélectrique. S'il n'est pas installé et utilisé conformément au présent manuel, il est susceptible d'engendrer des interférences pouvant avoir une incidence négative sur les communications radio. L'utilisation de ce matériel en zone résidentielle provoquera probablement des interférences nuisibles : dans ce cas, l'utilisateur doit éliminer ces effets à ses frais.
Canada	Modèle TÜV SÜD AM SCC/NRTL OSHA pour la réglementation UL/CAN 61010-1. ICES-003, classe A This Class A digital apparatus complies with Canadian ICES-003. Cet appareil numérique de classe A est conforme à la norme canadienne NMB-003.

Sécurité et conformité	
Europe	<p>ATTENTION : Il s'agit d'un produit de classe A. Dans un environnement domestique, ce produit peut provoquer des parasites radioélectriques, auquel cas l'utilisateur peut devoir agir en conséquence.</p> <p>Le marquage CE sur le produit indique que le système a été testé et est conforme aux clauses de la Directive sur la Compatibilité Électromagnétique 2014/30/UE et à la Directive RoHS 2011/65/UE. Pour obtenir des informations supplémentaires, envoyez un courrier à l'adresse suivante : Cognex Corporation, One Vision Drive, Natick, Massachusetts 01760, États-Unis. Cognex Corporation n'assume aucune responsabilité quant à l'utilisation du produit avec des matériels (alimentations, ordinateurs, etc.) qui ne portent pas le marquage CE.</p>
Corée du Sud	<p>A급 기기(업무용 방송통신기자재): 이 기기는 업무용(A급) 전자파적합기기로서 판매자 또는 사용자는 이 점을 주의하시기 바라며, 가정외의 지역에서 사용하는 것을 목적으로 합니다. Pour le DataMan 474 avec modèle de réglementation R00062 : R-REM-CGX-R00062.</p>
Sécurité de produit internationale	<p>Conforme aux normes CEI 61010-1, CAN/CSA-C22.2 N°61010-1:2012 + UPD N°1:2015-07, UL 61010-1:2012 + R:2015-07, UL 61010-1:2012 + R:2015-07, EN 61010-1:2010.</p>
CB	<p>TÜV SÜD AM, CEI/EN 61010-1. Rapport CB disponible sur demande.</p>

Utilisateurs basés dans l'Union européenne

La société Cognex respecte la Directive 2012/19/UE du PARLEMENT EUROPÉEN ET DE LA COMMISSION du 4 juillet 2012 sur les déchets d'équipements électriques et électroniques (DEEE).

Ce produit a nécessité l'extraction et l'utilisation de ressources naturelles pour sa production. Il peut contenir des substances dangereuses qui peuvent nuire à la santé et à l'environnement si elles ne sont pas correctement éliminées.

Afin d'éviter la diffusion de ces substances dans notre environnement et de diminuer la pression sur les ressources naturelles, nous vous encourageons à utiliser les centres de récupération appropriés pour l'élimination du produit. Ces centres réutilisent ou recyclent proprement la plupart des matériaux du produit que vous éliminez.



Le symbole de poubelle barrée vous informe que le produit ne doit pas être éliminé avec les déchets ménagers et vous invite à utiliser les systèmes appropriés de reprise distincts pour l'élimination du produit.

Si vous avez besoin de plus d'informations sur la collecte, la réutilisation et le recyclage des systèmes, veuillez contacter votre administration locale ou régionale de déchets.

Vous pouvez également contacter votre fournisseur pour obtenir plus d'informations sur l'impact de ce produit sur l'environnement.

中国大陆 RoHS (Information for China RoHS Compliance)

根据中国大陆《电子信息产品污染控制管理办法》(也称为中国大陆 RoHS), 以下部份列出了本产品中可能包含的有毒有害物质或元素的名称和含量。



Table of toxic and hazardous substances/elements and their content, as required by China's management methods for controlling pollution by electronic information products.

	Hazardous Substances 有害物质					
Part Name 部件名称	Lead (Pb) 铅	Mercury (Hg) 汞	Cadmium (Cd) 镉	Hexavalent Chromium (Cr (VI)) 六价铬	Polybrominated biphenyls (PBB) 多溴联苯	Polybrominated diphenyl ethers (PBDE) 多溴二苯醚
Regulatory Model R00062	X	O	O	O	O	O
This table is prepared in accordance with the provisions of SJ/T 11364. 这个标签是根据 SJ/T 11364 的规定准备的。						
O: Indicates that said hazardous substance contained in all of the homogeneous materials for this part is below the limit requirement of GB / T26572 - 2011. 表示本部件所有均质材料中含有的有害物质低于 GB / T26572 - 2011 的限量要求。						
X: Indicates that said hazardous substance contained in at least one of the homogeneous materials used for this part is above the limit requirement of GB / T26572 - 2011. 表示用于本部件的至少一种均质材料中所含的有害物质超过 GB / T26572 - 2011 的限制要求。						

Copyright © 2020
Cognex Corporation. Tous droits réservés.