

COGNEX

DataMan[®] 470 シリーズ クイックリファレンス



2018/03/16

使用上の注意

コグネックス製品のインストール時は、けがや機器の破損の危険性を低減するため、この注意事項をお読みください。

- リーダはULまたはNRTLに適合した装置であり、2A以上の連続出力電流および8A未満の短絡電流定格、100VA未満の最大定格ならびにクラス2もしくは有限電源(LPS)を装備した24VDC出力電源から供給されるように設計されています。これ以外の電圧では出火や衝撃の危険があり、コンポーネントを破損する恐れがあります。ご使用の国および地域に適用される配線基準と規則を、必ず守ってください。
- 過電圧、ラインノイズ、静電放電(ESD)、電力サージ、その他の電源に関する異常による破損や故障の危険性を減らすため、ケーブルやワイヤはすべて高電圧電源から離して配線してください。
- 極端な高温、塵埃、蒸気、湿気、衝撃、振動、腐食性物質、可燃物、静電気など、環境上の危険にさらされる場所でCognex製品を使用することはお止めください。
- 画像センサをレーザーに当てないでください。レーザー光の直射や反射により、画像センサが壊れる恐れがあります。使用上どうしても画像センサにレーザーが当たってしまう可能性がある場合は、レーザーの波長に合わせたレンズフィルタを装着することをお勧めします。お近くのインテグレータ、もしくはアプリケーション担当エンジニアにご相談ください。
- 規制の準拠を管轄する当局の明確な承認を得ずに変更や改造を行った場合、その機器を操作する権限が無効となる場合があります。
- サービスループはすべてのケーブル接続に付属しています。
- ケーブルシールドは劣化することがあります。また、ケーブルは、通信サービスの距離または曲げ半径がケーブルの直径の10倍よりも短い場合、破損したり劣化が早くなったりすることがあります。曲げ半径はコネクタから6インチ以上離れた箇所から始まるようにしてください。

- 本機器は、このマニュアルの指示に沿って使用してください。
- 記載の仕様はすべて参考目的であり、事前の通知なく変更する場合があります。

製品概要

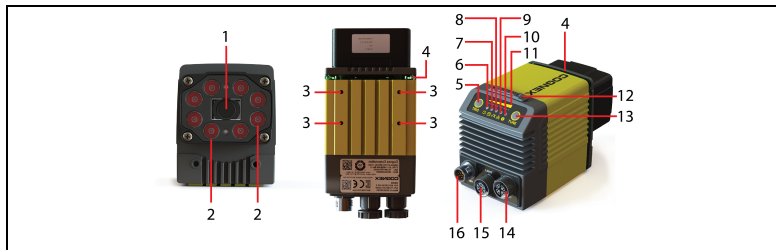

1	レンズ
2	LED 照明クラスター
3	取り付け穴 (M3 X 5mm)
4	インジケータライトリング
5	トリガボタン
6	電源
7	登録状態
8	読み取り/読み取り無効インジケータ
9	ネットワーク
10	エラー
11	ピークメーター
12	SDカードスロット
13	チューニングボタン
14	Ethernet
15	外部照明制御
16	電源、入出力、RS-232

DataMan 470シリーズアクセサリ

レンズオプションとカバー





アクセサリ		
12 mm F8 固定絞りレンズ	LEC-CFF12-F8	
16 mm F8 固定絞りレンズ	LEC-CFF16-F8	
16 mm F11 固定絞りレンズ	LEC-CFF16-F11	
25 mm F8 固定絞りレンズ	LEC-CFF25-F8	
25 mm F11 固定絞りレンズ	LEC-CFF25-F11	
35 mm F8 固定絞りレンズ	LEC-CFF35-F8	
35 mm F11 固定絞りレンズ	LEC-CFF35-F11	
35 mm F16 固定絞りレンズ	LEC-CFF35-F16	
40 mm F11 固定絞りレンズ	LEC-CFF40-F11	
40 mm F16 固定絞りレンズ	LEC-CFF40-F16	
DM500 Cマウントカバー (HPIAと併用)	DM500-CMTLC-000	
Cマウントレンズ用 Cマウントカバー	DM300-CMCOV	
Cマウントレンズ用 ショートCマウントカバー	DM300-CMCOV-SH	
拡張キット	DM300-EXT	
HPIA搭載 DM3xx用 スペーサーキット	DMA-SPKIT-30X-00	
DM500 レンズカバー用 エクステンダー	DM500-LNSEXT-000	
10.3 mm M12 レンズ (ロック付き) 10.3 mm IR M12 レンズ (ロック付き)	DM300-LENS-10 DM300-LENS-10-IR	

アクセサリ

リキッドレンズモジュールとプレフォーカスレンズ 10.3 mm / 10.3 mm IR M12 レンズ (レンチ付き)	DM300-LENS-10LL DM300-LENS-10LL-IR	
24 mm F6 リキッドレンズモジュール (内蔵赤外線ブロッキングフィルタ付き)	DM360-LENS-24LL	
24 mm F10 リキッドレンズ	DMLN-C24F10-LL	
青、赤、緑、オレンジ/インドパスフィルタ	CKR-BP470 CKR-BP635 CKR-BP525 CKR-BP590	
透明レンズカバー	DM300-CLCOV	
透明レンズカバー、LED照明 (白) 付き (IEC 62471規格によるリスク免除グループ)	DM300-CLCOV-WHI	
LED照明 (赤外線) 付き拡散レンズカバー、 LED照明 (赤) 付き偏光レンズカバー (IEC 62471規格によるリスク免除グループ)	DM300-DLCOV-IR DM300-PLCOV-RE	
LED (赤) 高出力内蔵照明* (LED (赤) IEC 62471規格によるリスク免除グループ、LED照準装置 (緑) IEC 62471規格によるリスク免除グループ)	DM360-HPIL-RE	
偏光LED (赤) 高出力内蔵照明、静電気防止* (LED (赤) IEC 62471規格によるリスク免除グループ、LED照準装置 (緑) IEC 62471規格によるリスク免除グループ)	DM360-HPIL-RE-P	
LED (白) 高出力内蔵照明* (LED (白) IEC 62471規格による低リスクグループ、LED照準装置 (緑) IEC 62471規格によるリスク免除グループ)	DM360-HPIL-WHI	
LED (赤) 高出力内蔵照明** (LED (赤) IEC 62471規格によるリスク免除グループ、LED照準装置 (緑) IEC 62471規格によるリスク免除グループ)	DMLT-HPIL-RE	
偏光LED (赤) 高出力内蔵照明** (LED (赤) IEC 62471規格によるリスク免除グループ、LED照準装置 (緑) IEC 62471規格によるリスク免除グループ)	DMLT-HPIL-RE-P	
LED (白) 高出力内蔵照明** (LED (白) IEC 62471規格による低リスクグループ、LED照準装置 (緑) IEC 62471規格によるリスク免除グループ)	DMLT-HPIL-WHI	

*10.3 mmレンズのみと併用可。 **24 mmレンズのみと併用可。



視野 (FOV) 拡張ツール

アクセサリ		
マウント付き視野 (FOV) 拡張ツール	DMA-XPAND-100	
視野 (FOV) 拡張ツール	DMA-XPAND-150	
視野 (FOV) 拡張ツール	DMA-XPAND-250	
視野 (FOV) 拡張ツール	DMA-XPAND-300	

外部照明 (赤LED) および高出力照明

アクセサリ		
リングライト	CLRR-R7030G1CLR	
ノックライト	CLRB-F100100G1	
同軸 (DOAL) 照明	CLRO-K5050G1	
スポットライト	CLRS-P14G1	
暗視野照明	CLRD-D120G1	
ブリックライト スリム型 青	IVSL-ODDM-S75-470	
ブリックライト スリム型 赤	IVSL-ODDM-S75-625	
ブリックライト スリム型 白	IVSL-ODDM-S75-WHI	

アクセサリ

バーライト ワイド型 赤	IVSL-YLW2X-625	
バーライト スリム型 赤 直線偏光子	IVSL-YLW2X-625P	
バーライト スリム型 赤外線	IVSL-YLW2X-850	
バーライト スリム型 青	IVSL-YLW2X-470	
バーライト ワイド型 赤	IVSL-YLW2X-625-W	
バーライト スリム型 白	IVSL-YLW2X-WHI	
バーライト ワイド型 白	IVSL-YLW2X-WHI-W	
バーライト ワイド型 白 直線偏光子	IVSL-YLW2X-WHIP-W	
LX280シリーズライト 青	IVSL-LX280-470	
LX280シリーズライト 赤	IVSL-LX280-625	
HPIA 赤 スリム型	DM30X-HPIA3-625	
HPIA 赤 ワイド型	DM30X-HPIA3-625-W	
HPIA 赤 スリム型 + 偏光子	DM30X-HPIA3-625P	
HPIA 赤 ワイド型 + 偏光子	DM30X-HPIA3-625P-W	
HPIA 白 スリム型	DM30X-HPIA3-WHI	
HPIA 白 ワイド型	DM30X-HPIA3-WHI-W	
HPIA 青 スリム型	DM30X-HPIA3-470	
HPIA 青 ワイド型	DM30X-HPIA3-470-W	
HPIA 赤外線 スリム型	DM30X-HPIA3-IR	
HPIA 赤外線 ワイド型	DM30X-HPIA3-IR-W	

その他

アクセサリ		
接続ケーブル 24V、I/O、RS-232 (y ストレート/アングル、xx は長さ表示)	CCB-M12x12Fy-xx	
接続ケーブル 24V、入出力、RS-232	CCBL-05-01	
電源および入出力ブレークアウトケーブル、M12-12 ストレート、xxは長さ表示: 5m、10m、15m、アングル、xx は長さ表示: 5m、10m、15m	CCB-PWRIO-xx CCB-PWRIO-xxR	
接続ケーブル RS-232	CCB-M12xDB9Y-05	
X-CodedからA-Coded接続用 Ethernetアダプター (0.5m)	CCB-M12X8MS-XCAC	
外部照明用ケーブル (xxx は長さ表示)	CCB-M12x4MS-xxx	
入出力延長ケーブル、5m、ストレート	CKR-200-CBL-EXT	
レーザー照準 (HPIAと併用)	DM300-AIMER-00	
接続モジュール (4または1台) (xxはUS、EU、UK、JPのいずれか)	DMA-CCM-4X-xx または DMA-CCM-1-xx	
外部照明取付けブラケット (xx は照明タイプ表示) (回転式にする場合は DM500-BRKT-000 か DM100-PIVOTM-00 と組み合わせて使用)	DM300-ELMB-xx	
取付けブラケットキット	DM470-BKT-000	

サイズ

DataMan 474 + LEDカバー

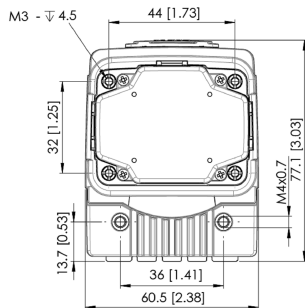
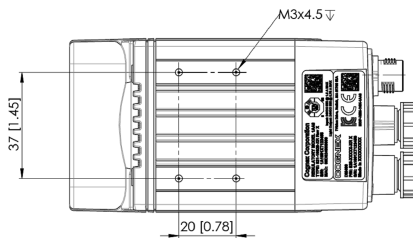
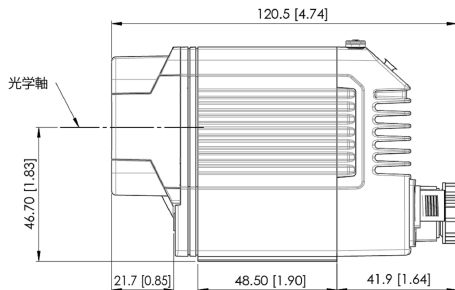

DataMan 474 + 高出力内藏照明 (HPIL)

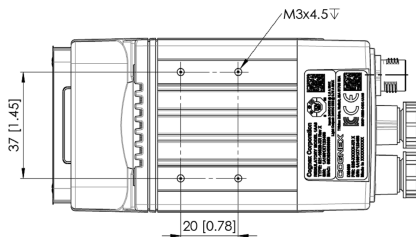
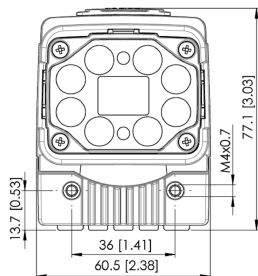
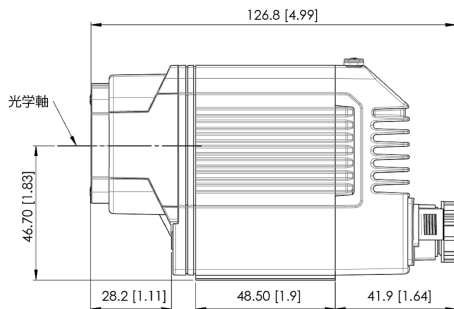

DataMan 474 + 高出力照明用アクセサリ (HPIA)

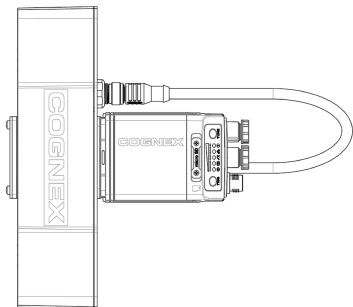
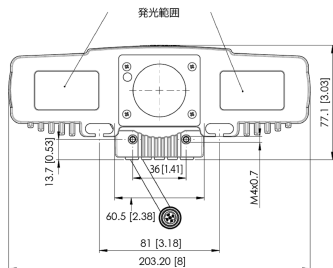
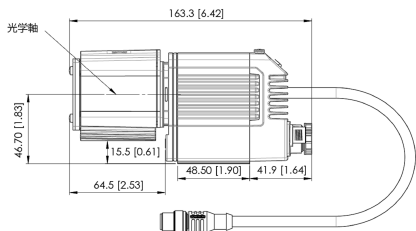

視野と読み取り距離

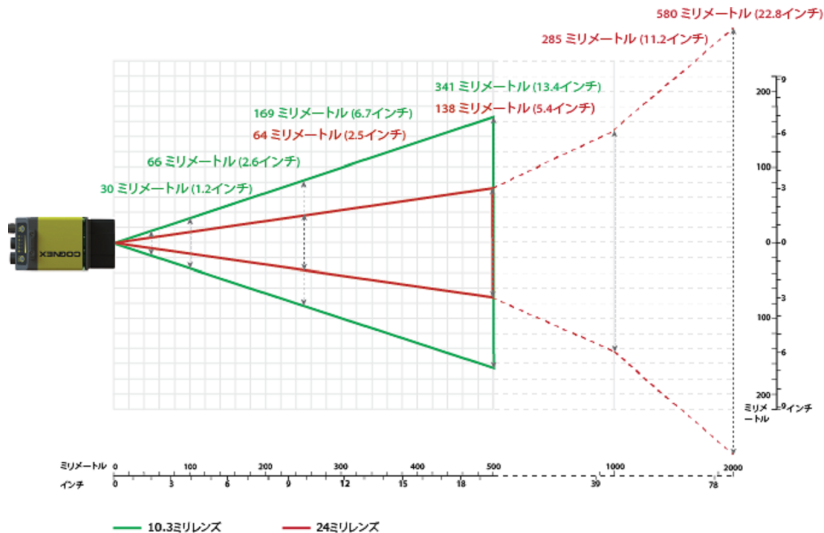

デバイス	距離 (mm)/ 2D min. コード 10.3ミリレンズ		距離 (mm)/ 1D min. コード 10.3ミリレンズ		デバイス	距離 (mm)/ 2D min. コード 24ミリレンズ		距離 (mm)/ 1D min. コード 24ミリレンズ	
DM474	2-196	5 MIL	21-515	7 MIL	DM474	57-211	2 MIL	77-384	2 MIL
	0-408	10 MIL	13-643	13 MIL		55-407	4 MIL	73-590	4 MIL
	0-831	20 MIL	6-705	18 MIL		51-801	8 MIL	69-1074	6 MIL

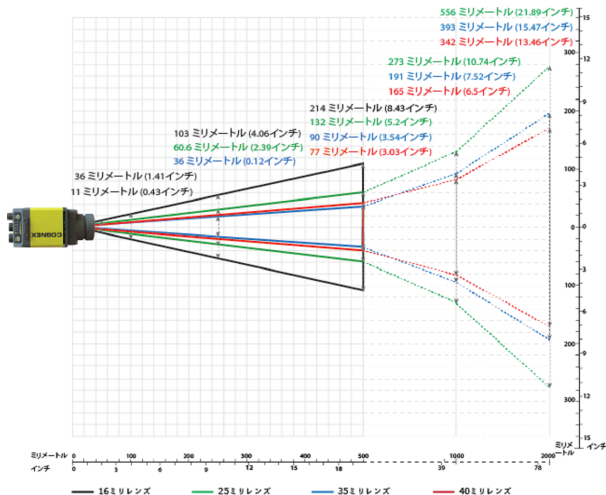

デバイス	距離 (mm) / 2D min. コード 16 ミリ レンズ	距離 (mm) / 10 min. コード 16 ミリ レンズ	デバイス	距離 (mm) / 2D min. コード 25 ミリ レンズ	距離 (mm) / 10 min. コード 25 ミリ レンズ	デバイス	距離 (mm) / 2D min. コード 35 ミリ レンズ	距離 (mm) / 10 min. コード 35 ミリ レンズ	デバイス	距離 (mm) / 2D min. コード 40 ミリ レンズ	距離 (mm) / 10 min. コード 40 ミリ レンズ
DM474	25-129 2 MIL	20-603 7 MIL	DM474	61-222 2 MIL	61-360 2 MIL	DM474	101-325 2 MIL	100-552 2 MIL	DM474	121-376 2 MIL	120-635 2 MIL
	22-260 4 MIL	11-717 13 MIL		58-426 4 MIL	58-752 4 MIL		98-610 4 MIL	96-1067 4 MIL		118-702 4 MIL	116-1225 4 MIL
	19-523 8 MIL	4-795 18 MIL		54-837 8 MIL	56-1121 6 MIL		94-1164 8 MIL	93-1584 6 MIL		114-1357 8 MIL	113-1570 6 MIL

リーダへの接続

注意： Ethernetケーブルのシールドは必ず末端で接地してください。ケーブルの差し込み先（通常はスイッチカールータ）は、必ず接地したEthernetコネクタを付けてください。接地の確認には、デジタル式電圧計を使用してください。末端のデバイスを接地していない場合は、ご使用地域の電気工事規定にしたがってアース線を追加してください。



注意： プレークアウトケーブルシールドの先端をフレームグランドにつないで、エミッションを低減します。



手順

- 1 = リーダを取付ける。
- 2 = イーサネットケーブルを接続する。
- 3 = プレークアウトケーブルを接続する。*

*参考のためケーブルを色分けしています

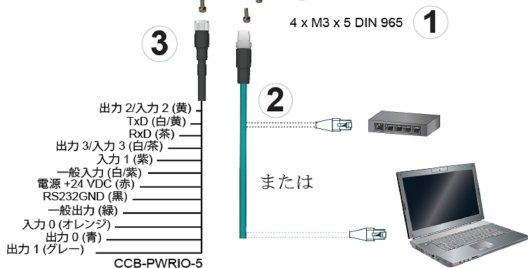

インストール

インストールの手順と要件は、DataMan Setup Toolとともにインストール済みの DataMan 470シリーズ リファレンスマニュアルに詳しく記載されています。Windowsのスタートメニューから、次の順番でマニュアルを開いてください。[すべてのプログラム] > [Cognex] > [DataMan Software vx.x.x] > [ドキュメンテーション]

注：



- ケーブルは別売りです。
- 標準の部品に不備があったり、破損している場合は、すぐにコグネックスの正規サービスプロバイダ(ASP)、またはコグネックステクニカルサポートにご連絡ください。



注意：すべてのケーブル・コネクタは、DataManシステムだけに使用できる作りになっています。コネクタに無理な力を加えないでください。破損の恐れがありません。

取り付け



注意：接地した固定具にリーダを取り付けるか、フレームグランドまたはアースグランドにリーダの装着具からワイヤーを付けて、リーダを接地することをお勧めします。グランドワイヤ(架空地線)を使用する場合は、リーダの背面プレートにある4つの取付個所のうち1つに取り付けてください。リーダの前面にある取付個所は使用できません。

若干傾けて(15°) DataMan リーダを取り付けると、反射を防いで読み取り性能が向上します。

DataMan リーダの取り付けには、底部の取り付け穴を使用してください。

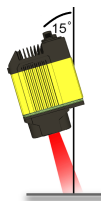

取り付けについては、DataMan 470シリーズリファレンスマニュアルをご覧ください。

Ethernetケーブルを接続します。



注意： Ethernetケーブルのシールドは必ず末端で接地してください。ケーブルの差し込み先 (通常はスイッチルータ) は、必ず接地したEthernetコネクタを付けてください。接地の確認には、デジタル式電圧計を使用してください。末端のデバイスを接地していない場合は、ご使用地域の電気工事規定にしたがってアース線を追加してください。

1. EthernetケーブルのM12コネクタを、DataManシステムのENETコネクタに接続します。
2. EthernetケーブルのRJ-45コネクタを、スイッチルータまたはPCに接続します (該当する場合)。

ブレークアウトケーブルを接続します。



注意：ブレークアウトケーブルシールドの先端をフレームグランドにつないで、エミッションを低減します。

注：



- 入出力の配線や入出力デバイスの調整は、必ずリーダに電源が入っていない状態で行ってください。
- 使用しない線は短くまとめるか、絶縁素材のタイで束ねておいても構いません。使用しない線は+24VDCケーブルとは区別して保存してください。

1. 使用する24VDC電源がコンセントから抜かれ、電気が通っていないことを確認します。
2. ブレークアウトケーブルの+24VDCとアースを、電源の適切な端子に取り付けます。



注意：24VDC以外の電源を決して使用しないでください。必ず極性を確認してください。

3. ブレークアウトケーブルのM12コネクタを、DataMan 470 シリーズリーダの24VDCコネクタに接続します。
4. 24VDC電源に再びつなげて、必要に応じてスイッチをオンにします。

ソフトウェアとドキュメンテーションのインストール、 およびリーダの接続

次の手順に従って、リーダを電源とネットワークに接続してください。

1. 入出力+RS232+24V ケーブルをリーダに接続します。
2. ネットワーク接続の場合は、Ethernet ケーブルでリーダをネットワークにつなげます。
3. ケーブルを24V 電源につなげます。

DataMan 470 シリーズリーダを設定するには、ネットワークに接続したPCにDataMan Setup Toolソフトウェアをインストールする必要があります。DataMan Setup Toolは、DataManサポートサイトから入手できます。

<http://www.cognex.com/support/dataman>.

1. ソフトウェアのインストール後、DataMan 470 シリーズリーダをPCに接続します。
2. DataMan Setup Toolを起動して**更新**をクリックします。
3. リストからDataMan 470シリーズリーダを選び、**接続**をクリックします。

DataMan 470 シリーズ仕様

重量	373g (Sマウントアダプタ装着、ゴム製フロントカバー未装着時) 383g (Sマウントアダプタ+ゴム製フロントカバー装着時)
消費電力	<ul style="list-style-type: none"> • 24VDC ±10%、最大 1.5A (HPIL)* • 24VDC、最大 250mA (非 HPIL)* • 24VDC、1000mA (HPIA)** <p>LPSまたはNECのクラス2のみ。</p> <p>*HPILは、DM360-HPIL-RE、DM360-HPIL-RE-P、DMLT-HPIL-RE、DMLT-HPIL-RE-Pアクセサリのうちの1つです。 **HPIAは、DM30X-HPIA3-xxx-xxアクセサリのうちの1つです。</p>
電力出力	24VDC @ 最大 750 mA (外部照明に対して)
ケース温度 ¹	0°C ~ 57°C
動作温度 ²	0°C ~ 40°C
保管温度	-20°C ~ 80°C
湿度	95%未満 (結露しないこと)
保護等級	IP67 (ケーブルおよびレンズカバーを正しく装着した場合)
衝撃 (輸送および保管)	IEC 60068-2-27: 衝撃 18回 (各軸方向 (X、Y、Z)、各極性で3回) 80 Gs (11msで 800m/s ² 、正弦半波) ケーブル/ケーブルプラグおよびレンズカバーを正しく装着した場合。
振動 (輸送および保管)	IEC 60068-2-6: 3主軸とも 10Gsで各2時間の振動テスト (10 ~ 500 Hz、100m/m ² 、15mm) ケーブル/ケーブルプラグおよびレンズカバーを正しく装着した場合
RS-232	RxD、TxD (TIA/EIA-232-F 準拠)

¹ 冷却手段を追加することでケース温度を50°C以下に抑えることができます。例えばヒートシンクの追加や空気の動きを工夫する方法があります。

² 動作温度が40°Cを超える場所では、外付式ヒートシンクが必要になります。

コード	1Dバーコード: Codabar、Code 39、Code 128、Code 93、Interleaved 2 of 5、MSI、UPC/EAN/JAN、Code 25 2Dコード: Data Matrix™ (1DMaxおよび1DQuick: ECC 0、50、80、100、140、200)、QR CodeおよびmicroQR Code、MaxiCode スタック式バーコード: PDF 417		
ディスクリート入出力範囲	高速出力 0、1、2、3 入力 0 (トリガ) 入力 1、2、3	I_{MAX} R_{MIN} @ 12VDC V_{IH} ±15~±28 V V_{IL} 0~±5 V I_{TYP} @ 12VDC @ 24VDC	50 mA 200 Ω 2.0 mA 4.2 mA
ライトコネクタ	最大 0.75 A		
Ethernetスピード	10/100/1000		
二重モード	全二重または半二重		

DataMan 470 シリーズイメージャ仕様

仕様	DataMan 474 イメージャ
画像センサー	1/1.8 インチ CMOS
画像センサーのプロパティ	7.2 mm x 5.4 mm (H x V); 3.45 μm (正方画素)
画像解像度 (ピクセル)	2048 x 1536
電子シャッター速度	露光最大: 1000 μs (内部照明)/100000 μs (外部照明)
最大解像度でのフレームレート	最大 55 Hz

仕様	DataMan 474 イメージャ
レンズの種類	Sマウント 10.3 mm F:5 (オプションのリキッドレンズ搭載)、赤外線ブロッキングフィルタつき Cマウント 24 mm F:6 (リキッドレンズ搭載のみ)、赤外線ブロッキングフィルタつき Cマウント 24 mm F:10 (リキッドレンズ搭載) Cマウントレンズ (制限あり、下記参照) ¹ : 12 mm F:8 固定絞リレンズ 16 mm F:8 固定絞リレンズ 16 mm F:11 固定絞リレンズ 25 mm F:8 固定絞リレンズ 25 mm F:11 固定絞リレンズ 35 mm F:8 固定絞リレンズ 35 mm F:11 固定絞リレンズ 35 mm F:16 固定絞リレンズ 40 mm F:11 固定絞リレンズ 40 mm F:16 固定絞リレンズ

¹ Cマウントレンズの制限項目:

- スレッドの長さが5.4 mm を超えないこと。
- 選択したレンズに関しては、Cマウントの接合部 (ショルダー) からレンズの底面までの距離が5.4mmを超えないこと。レンズのスペーサーが必要になることがあります。
- Cマウントレンズカバーを使う際は、スペーサーとフィルタを含むレンズの寸法が32 x 42 mm (直径 x 長さ) を超えないこと。

内蔵 LED 照明の急激な点灯は、輝度劣化を招きます。これを防ぐためにも、25 °C 以上の使用環境では下に挙げるデューティサイクルの限度に留意してください:

- 35°C の時: デューティサイクル 4% (例: 露光時間 750 μs で 18493 μs 間隔)
- 45°C の時: デューティサイクル 2% (例: 露光時間 350 μs で 18093 μs 間隔、または露光 1000 μs で 50000 μs 間隔)

LEDの波長

下表はLEDのタイプと、それぞれのピーク波長です。

LED	λ [nm]
白	6500K
青	470
赤	617
赤 (高出力)	617
赤外線	850

規制/適合



注：最新のCE宣言書と規制の準拠に関する情報は、Cognexオンラインのサポートサイトをご参照ください。

<http://www.cognex.com/Support/?langtype=1041>

DataMan 470シリーズリーダには規制モデル (Regulatory Model) 番号 R00062が与えられており、安全な操作を行う上で対象となる基準機関が定めたすべての要件と同等、またはそれ以上を満たしています。しかし他の電子機器と同様に、装置を最も安全に使用していただくため、各機関が定めたガイドラインに従ってご使用ください。本機の使用前に、次のガイドラインをよくお読みください。

安全性と規制	
製造者	Cognex Corporation One Vision Drive Natick, MA 01760 USA
アメリカ	UL/CAN 61010-1 向け TÜV SÜD AM SCC/NRTL OSHA スキーム FCC規則 15章、クラスA 本機は、FCC規則第15章に準拠しています。本機の操作は次の2条件に従うものとします。(1) 本機により有害な障害を引き起こさないこと、(2) 本機が望ましくない動作を起こす可能性など、いかなる支障も受け入れること。本機は電磁波を発生・使用・放射することがあります。また、取扱説明書の指示にしたがわずに設置・使用した場合、無線通信に有害な影響を与える可能性があります。本機を住宅地で使用すると有害な電波障害を起こす恐れがあり、この場合、ユーザーの負担で障害を是正する必要があります。
カナダ	UL/CAN 61010-1 向け TÜV SÜD AM SCC/NRTL OSHA スキーム ICES-003、クラスA 本機はクラスAのデジタル装置であり、カナダのICES-003規格に適合しています。 Cet appareil numérique de la classe A est conforme à la norme NMB-003 du Canada.

安全性と規制

ヨーロッパ	<p>注意：本製品はクラスA製品です。国内での環境では、本製品は電波障害を起こすことがあり、その際にはユーザが適切な対処をしなければならない場合があります。</p> 
韓国	<p>A급 기기(업무용 방송통신기자재): 이 기기는 업무용(A급) 전자파 적합 기기로서 판매자 또는 사용자는 이 점을 주의하시기 바라며, 가정외의 지역에서 사용하는 것을 목적으로 합니다. 規制モデル番号 R00062 の DataMan 474: R-REM-CGX-R00062</p>
国際的な製品安全性	<p>適合規格 IEC 61010-1, CAN/CSA-C22.2 No. 61010-1:2012 + UPD No. 1:2015-07, UL 61010-1:2012 + R:2015-07, UL 61010-1:2012 + R:2015-07, EN 61010-1:2010</p>
CB	<p>TÜV SÜD AM, IEC/EN 61010-1. 請求に応じてCBLレポートを提供。</p>

EC(欧州共同体)のユーザの皆様へ

コグネックスは廃電気電子機器指令(WEEE)における、2012年7月4日の欧州議会と理事会の2012/19/EU指令を遵守しています。

本製品は製造にあたって自然資源を抽出・利用しています。これらの製品は、適正な処分を行わないと健康や環境に悪影響を及ぼす有害物質を含んでいることがあります。

有害物質の環境への拡散を防ぎ天然資源に与える負担を減らすため、製品の廃棄に際しては適切な回収システムを利用いただきますようお願いいたします。こうした回収システムでは廃棄した製品に使用されている材料の多くを、安全な方法で再利用/再生します。



キャスター付ごみ箱の上に×印が付いたマークは、この製品が都市ごみと一緒に廃棄できないことを意味しています。製品の廃棄に際には適切な回収システムをご利用ください。

回収、再利用、リサイクルシステムに関する詳しい内容については、居住地の環境衛生課にお問合せください。

この製品の環境性能に関しては、製品販売者へのお問合せも承っています。

中国大陆RoHS (Information for China RoHS Compliance)

根据中国大陆《电子信息产品污染控制管理办法》(也称为中国大陆RoHS), 以下部份列出了本产品中可能包含的有毒有害物质或元素的名称和含量。



Table of toxic and hazardous substances/elements and their content, as required by China's management methods for controlling pollution by electronic information products.

Part Name 部件名称	Hazardous Substances 有害物质					
	Lead (Pb) 铅	Mercury (Hg) 汞	Cadmium (Cd) 镉	Hexavalent Chromium (Cr (VI)) 六价铬	Polybrominated biphenyls (PBB) 多溴联苯	Polybrominated diphenyl ethers (PBDE) 多溴二苯醚
Regulatory Model R00062	X	O	O	O	O	O
<p>This table is prepared in accordance with the provisions of SJ/T 11364. 这个标签是根据SJ/T 11364的规定准备的。</p> <p>O: Indicates that said hazardous substance contained in all of the homogeneous materials for this part is below the limit requirement of GB/T 26572 - 2011. 表示本部件所有均质材料中含有的有害物质低于GB/T 26572 - 2011的限量要求。</p> <p>X: Indicates that said hazardous substance contained in at least one of the homogeneous materials used for this part is above the limit requirement of GB/T 26572 - 2011. 表示用于本部件的至少一种均质材料中所含的有害物质超过GB/T 26572 - 2011的限制要求。</p>						

Copyright © 2018
Cognex Corporation. All Rights Reserved.